

**Л.А. Гордеева**



# **ГОБЕЛЕН**

**Программа факультатива  
для учащихся  
детской художественной школы  
города Пскова**

**Псков, 2012**

**Управление культуры Администрации города Пскова  
МБОУ ДОД «Детская художественная школа города Пскова»**

# **ГОБЕЛЕН**

**Программа факультатива  
для учащихся Детской художественной школы  
города Пскова**

**Автор:  
Л.А.Гордеева,  
преподаватель,  
член Союза  
художников РФ**

**Рецензент:  
Кучеровская В.В.,  
кандидат  
искусствоведения**

**Псков  
2011**

## Оглавление

|                               |   |
|-------------------------------|---|
| 1. Введение                   | 3 |
| 2. Содержание курса «Гобелен» | 3 |
| 2.1. Пояса и закладки         | 4 |
| 2.2. Салфетки                 | 4 |
| 2.3. Мини-гобелен             | 4 |
| 3. Учебно-тематический план   | 5 |
| 4. Методические рекомендации  | 5 |
| 5. Список литературы          | 6 |
| 6. Приложение                 | 7 |



## **Введение.**

Программа «Гобелен» рассчитана на учеников 3-х-4-х классов художественной школы 13-15 летнего возраста, которые имеют представления о законах композиции, цветоведении и рисунке.

### **Цель программы:**

1. формирование и развитие художественной культуры учащихся;
2. развитие и формирование ребенка как целостной личности и неповторимой творческой индивидуальности.

### **Задачи программы:**

1. Развитие интереса к искусству.
2. Формирование художественной компетентности в классическом виде декоративного искусства - гобеленовом творчестве.
3. Приобретение учащимися опыта собственной художественно-творческой деятельности, а также начальных профессиональных навыков ручного ткачества.
4. Развитие творческого потенциала учащихся в процессе освоения образного языка пластических искусств и приемов художественной деятельности, уникальных выразительных возможностей.
5. Развитие умения мыслить одновременно категориями станкового и декоративно-прикладного искусства.

## **2. Содержание программы.**

Содержание программы моделируется на основе современных педагогических подходов:

Содержательно - деятельностный подход: деятельность как система учебных действий в предлагаемой программе.

Личностно-ориентированный подход: изобразительное искусство – культурное пространство для формирования и развития личности ребенка. Программа построена с учетом интересов ученика, мотивации успешности его деятельности, с опорой на комфортную атмосферу во время занятий, стимулирующую творческую активность личности. Это создает условия для формирования готовности личности к саморазвитию.

### **В основу программы положены:**

- тематический принцип планирования учебного материала, что отвечает задачам художественного воспитания учащихся, учитывает их интересы, возрастные особенности и потребности;
- единство воспитания, образования и обучения учащихся, сочетание практической работы с развитием способности воспринимать и понимать декоративное искусство;
- система учебно-творческих заданий на основе ознакомления с декоративно-прикладным искусством как средством эстетического воспитания;



- направленность содержания программы на активное развитие у детей эмоционально-эстетического и нравственно-оценочного отношения, эмоционального отклика на красоту окружающего мира.

Для выполнения творческих заданий - поясов, закладок, природных панно, салфеток, фактурных мини-гобеленов и гобеленов с фигуративной композицией необходимы материалы: хлопчатобумажные, шерстяные и полушерстяные нити. Оборудование для ткачества поясов, закладок, природных панно: бердо, шпульки, ножи деревянные. Для гобелена - рамы 50x50 см, ножницы, вилка. Для эскизов и картонов – бумага, простые и цветные карандаши.

### **Пояса и закладки**

Знакомимся с декоративно-прикладным искусством. Развиваем понимание ритма, гармоничности цветовых отношений, зрительного равновесия форм и цвета. Изучаем разнообразные выразительные возможности орнаментальной композиции, знакомимся с примерами различной символики. Учимся выполнять эскизы и воплощать их в материале.

Приобретаем опыт подготовки материала к работе, умение и навыки ткачества.

### **Салфетки**

Знакомимся с многообразием техник, фактурных вариаций.

Знакомимся с натяжением нитей основы на раму различными способами и разной плотностью.

Выполняем подготовительные работы для ткачества- зевобразовательная планка, полуремизки, косички, ткачество кромки полотняным переплетением (гарнитуром).

Выполняем две работы – одну с горизонтальным переплетением нитей 3-4 цветов различными способами, другую - с вертикальными переплетениями. Приобретаем навыки и умения в ткачестве гладкого гобелена, а также опыт использования выразительных пластических возможностей переплетения нитей. Затем выполняем композиционную работу в гладковорсовой технике с разными переплетениями. Продолжаем изучение разнообразных фактурных вариаций, сочетание длинноворсовой пряжи с короткостриженной и с плоским переплетением.

### **Мини-гобелен**

Знакомимся с условным языком гобелена. Гобелен принадлежит к декоративному и декоративно-монументальному искусству и имеет свои законы рисунка, композиции, цвета, особенности приемов ткачества, понимания материала. Гобелен – это как живая внутренняя структура, музыка, мелодичность. Гобелен -это сложный синтетический сплав, который вобрал в себя черты нескольких жанров-от «кочующей фрески» (Ле Корбюзье) до «текстильной скульптуры». Знакомимся с образно-эмоциональной основой гобелена. Рассматриваем образ и сюжет в системе художественных средств, приемов, колористики, структурной выразительности поверхности.

В этом задании проходим несколько стадий от пластической идеи, задумки до переработки ее в эскиз для ткачества. Цветовая идея - как носитель чувств, выполнения картона для ткачества. Выполняем натяжение нитей основы. Начинаем ткачество по картону и завершаем работы.

### 3. Учебно-тематический план

| 1 полугодие  | часы                  |
|--|-----------------------|
| 1. Вводная беседа о предмете «Гобелен».<br>Знакомство с материалами и оборудованием.   | 2                     |
| 2. Изучение поясов: их рисунок, узор, цвет.<br>Учимся составлять узор, выполнять расчет нитей,<br>выбирать цветовые сочетания. | 12                    |
| 3. Выполнение объемных гобеленов из природных<br>материалов  | 8                     |
| 4. Знакомство с различными горизонтальными<br>переплетениями и выразительными возможностями<br>ткачества.                      | 8                     |
|  | <b>всего 30 часов</b> |

| 2 полугодие  | часы                 |
|--|----------------------|
| 1. Изучение вертикальных переплетений<br>несколькими цветами в гладкой технике.  | 6                    |
| 2. Выполнение композиции из различных<br>вертикальных и горизонтальных переплетений<br>с использованием 3-4 цветов.  | 6                    |
| 3. Знакомство с фактурным переплетением, узлами,<br>жаккардовым переплетением.   | 6                    |
| 4. Выполнение мини-гобелена, составленного по<br>авторскому эскизу с копией фрагмента произведения,<br>с присутствием различных вертикальных, горизонтальных,<br>фактурных переплетений. | 8                    |
| 5. Выполнение гобелена на определенную тему<br>(архитектурный или растительный мотив, животные).   | 8                    |
|  | <b>всего 34 часа</b> |

### 4. Методические рекомендации

На первом уроке даются общие сведения о предмете « гобелен». На заданиях ткачества закладок и поясов учащиеся получают умения и навыки переплетения. Учатся готовить материал (нити) к работе - сновать. Приобретают навыки в составлении узорных схем для поясов и закладок, в заправлении нити в бердо. Знакомятся с требованиями ткачества: организация рабочего пространства; равномерного натяжения всех нитей основы; одинаковая плотность утка; умение завершать работу.



Все задания знакомят с выразительными возможностями ткачества, с богатейшими традициями русского прикладного творчества и опыта других стран в этой области; вырабатывают у детей умение составлять свои композиции и выполнять их в материале. В процессе обучения задания усложняются, увеличивается масштаб работ.

**1. Вводная беседа о ткачестве**, имеющем прикладное и декоративное значение. Раньше произведения ткачества использовались как акустическая и тепловая изоляция для светских и церковных помещений, и для их украшения. Сейчас они воспринимаются больше как произведения искусства. Знакомство с гобеленовым ткачеством как с одним из древнейших. Материалом для создания гобеленов служит шерсть, окрашенная вручную, что позволяет получить богатейшее разнообразие тонов и оттенков, и различные хлопчатобумажные, синтетические, смешанные нити, и даже проволока. Как и раньше, по своему предназначению гобелен рассчитан на длительное использование в интерьере. Выполнение гобелена в технике ручного ткачества – процесс сложный и длительный по времени, поэтому учащиеся делают гобелены небольшого размера-20х20 см, 20х30см.

**2. Знакомство с народным творчеством**, его назначением, символикой. Материалы и оборудование для ткачества поясов. Разнообразия техник. Расчет узора по цветам. Снование нитей. Равномерное натягивание нитей основы в бердо или на станок. Приобретение навыков ткачества.

**3. Знакомство с созданием объемной композиции** в технике переплетения из природных материалов (травы, веток, корней, бумаги и др.). Закрепление навыков ткачества, развитие воображения, фантазии и приобретение навыков в работе с фактурным материалом.

**4. Ткачество салфеток.** Знакомство с основными горизонтальными переплетениями. Изучение разных способов натяжения нитей на раму. Приобретение навыков натягивания нитей основы. Обращаем внимание на натяжение нитей основы, равномерное распределение нитей основы по ширине брусьев. Количество и толщина нитей основы зависит от плотности и ширины изделия и четкости рисунка. Выполнение предварительных работ: зевобразовательной планки 0,8-1 см толщиной, полуремизок, косичек, кромки 3-4 см полотняным переплетением (гарнитуром).

**5. Продолжение изучения переплетений нитей** в вертикальной плоскости. Выполнение плавных цветовых переходов, геометрических форм (квадраты, треугольники, круги, полукруги и др.). Обращаем внимание на равномерную плотность во время ткачества, ровные кромки изделия. Выработка навыков и умений завершать и закреплять края гобелена.

**6. Итоговая работа на закрепление разных переплетений.** Выполнение композиции, где присутствуют вертикальные и горизонтальные переплетения, которые создают узор, рисунок. Выполнение эскизов на тему (перспектива, геометрия, ритм) с применением для ткачества. Цветовое решение эскизов. По выбранному эскизу готовим картон для ткачества в натуральную величину. Выполняем работу.



7. **Закрепление умений и навыков** при натягивании нитей основы для ткачества. Знакомство с фактурными переплетениями нитей разной толщины, структуры, качества; приемами переплетения; узлами. Фактуры - одно из выразительных средств ткачества.

8. **Разработка композиционного эскиза**, где должны присутствовать фрагмент произведения (фигура животного, или растение), вертикальные и горизонтальные переплетения, фактуры. Цветовое решение. Цвет как источник эстетического наслаждения, носителя чувств и переживаний, повышенной эмоциональности. Выполнение картона и ткачество. Выработка мастерства, закрепление изученного материала на основе творческого применения на практике.

9. **Итоговая работа.** Тематическое задание (архитектурный мотив, растительный, животное, инициалы). Разработка композиционных и цветовых эскизов. Изготовление картона. Натяжение нитей основы с учетом плотности и четкости рисунка. В работе присутствуют все изученные выразительные средства переплетения. Выполнение работы. Оформление законченных работ.

### Список литературы

1. «Гобелены» Высшее художественно-промышленное училище им. Штиглица. Каталог. С-Пб, 1994г.
2. **Русские шпалеры 18-начало20 века.** Л., 1975г.
3. **Русские шпалеры. Петербургская шпалерная мануфактура.** Л., 1975г.
4. Т. Стриженова. **Рудольф Хеймрат. Гобелен.** М., 1984.
5. **Современный советский гобелен.** Советский художник. М., 1979.
6. Б. Томберг **Композиция ковра «Перспективы», «Искусство и быт».** Таллинн. 1973.
7. Леа Вальтер **«Ковры», «Искусство и быт».** Таллинн, 1987
8. **Ковры Средней Азии и Казахстана.** «Аврора». Л., 1984.
9. В.И. Савицкая **«Превращение шпалеры».** М., 1995.
10. Гобелены Галины Бушуевой. С-Пб, 2005.
11. **Французские шпалеры конца 15-20 веков в собрании Эрмитажа.** Л., 1974.
12. Аэт Оллисаар **«Двухсторонние ковры».** Альбом «Рукоделие», Таллинн, 1990.
13. Тийна Пухкан. **«Пояса».** Альбом «Рукоделие», Таллинн, 1990.





*Пояса*



*Пояса*





*Оборудование для ткачества поясов: бердо, шпильки, нити.*



*Бердо.*





*Образцы тканых поясов.*



*Пояса тканые разными способами.*





*Пояса тканые разными способами.*

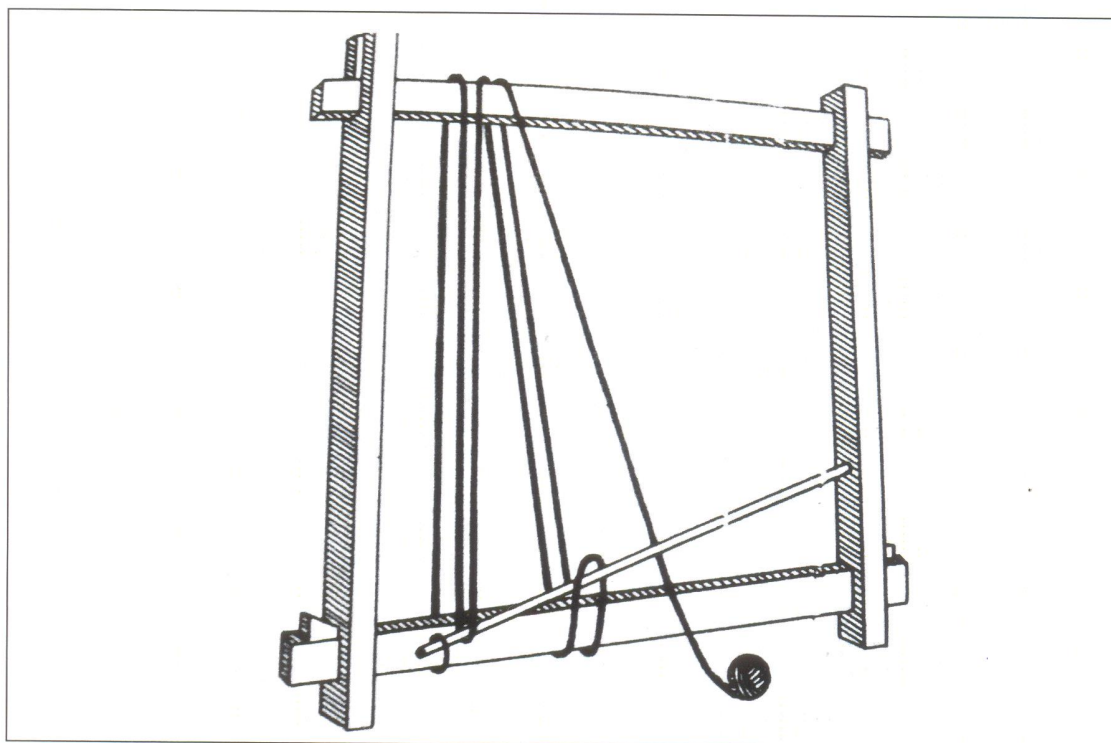

*Схема заправки вертикального станка основой.*

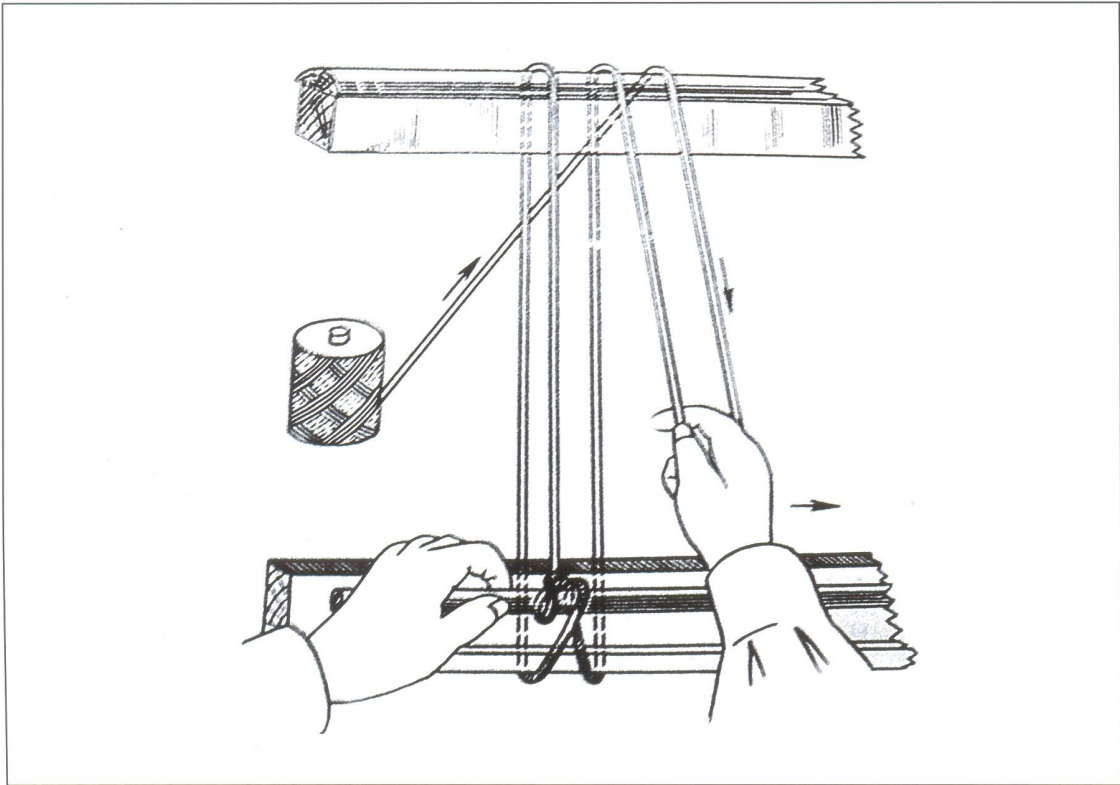

*Способ заправки станка основой.*

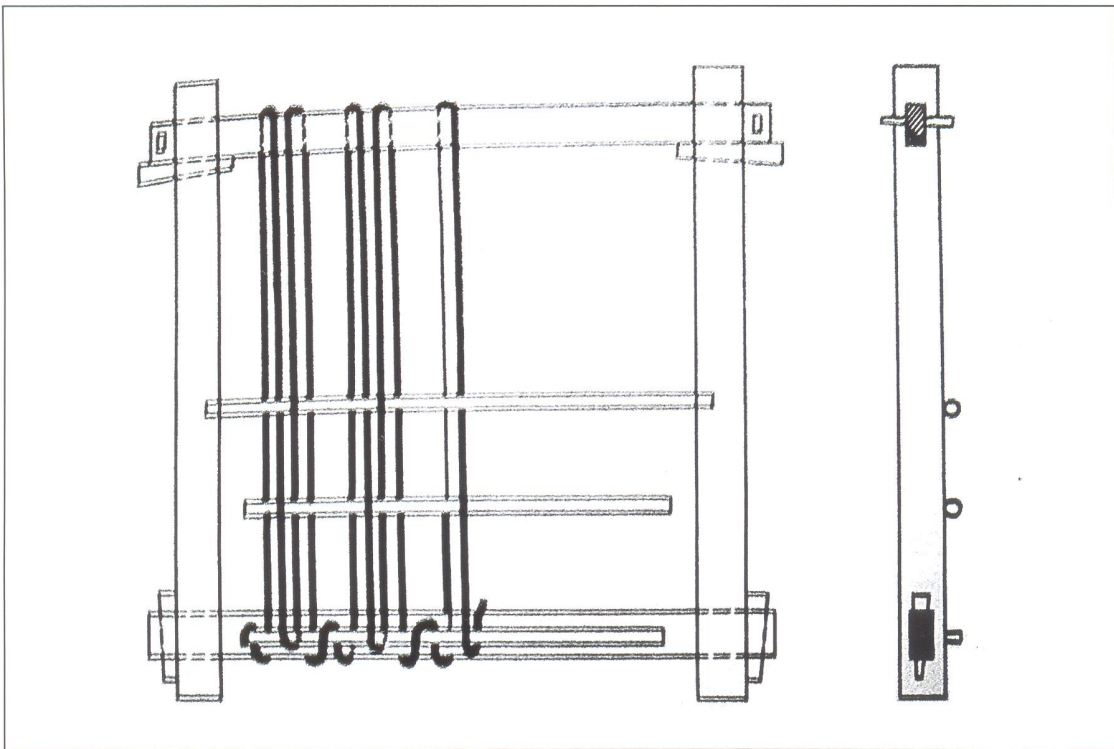

*Схема простого вертикального коврикацкого станка.*



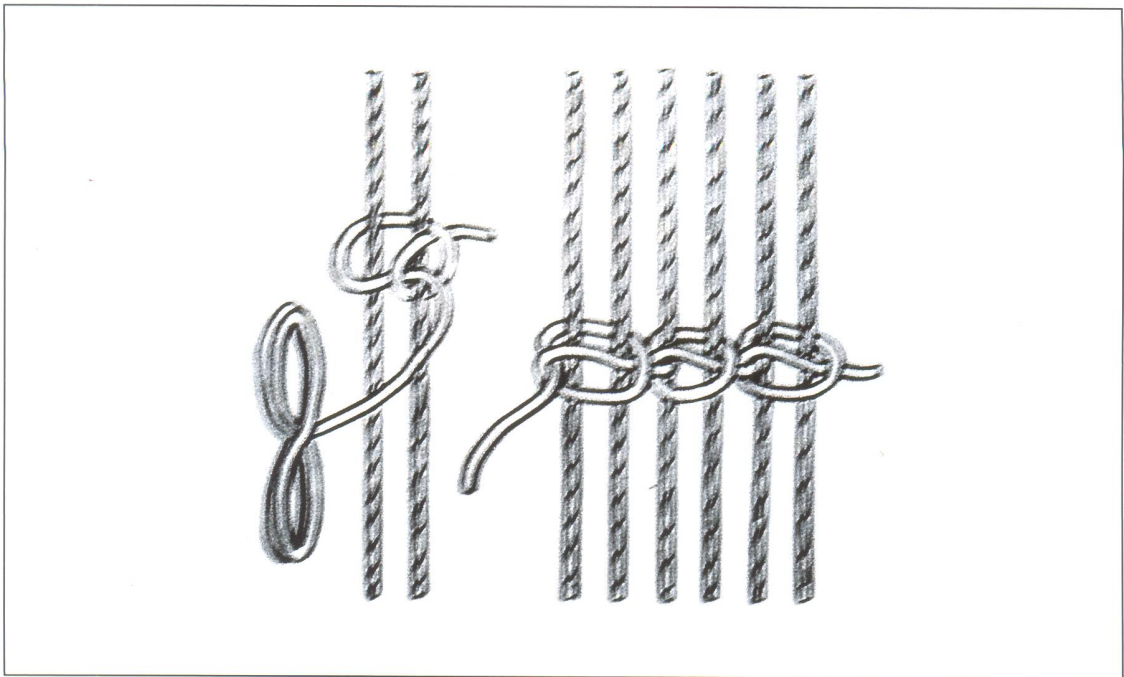

*Способ образования косички.*

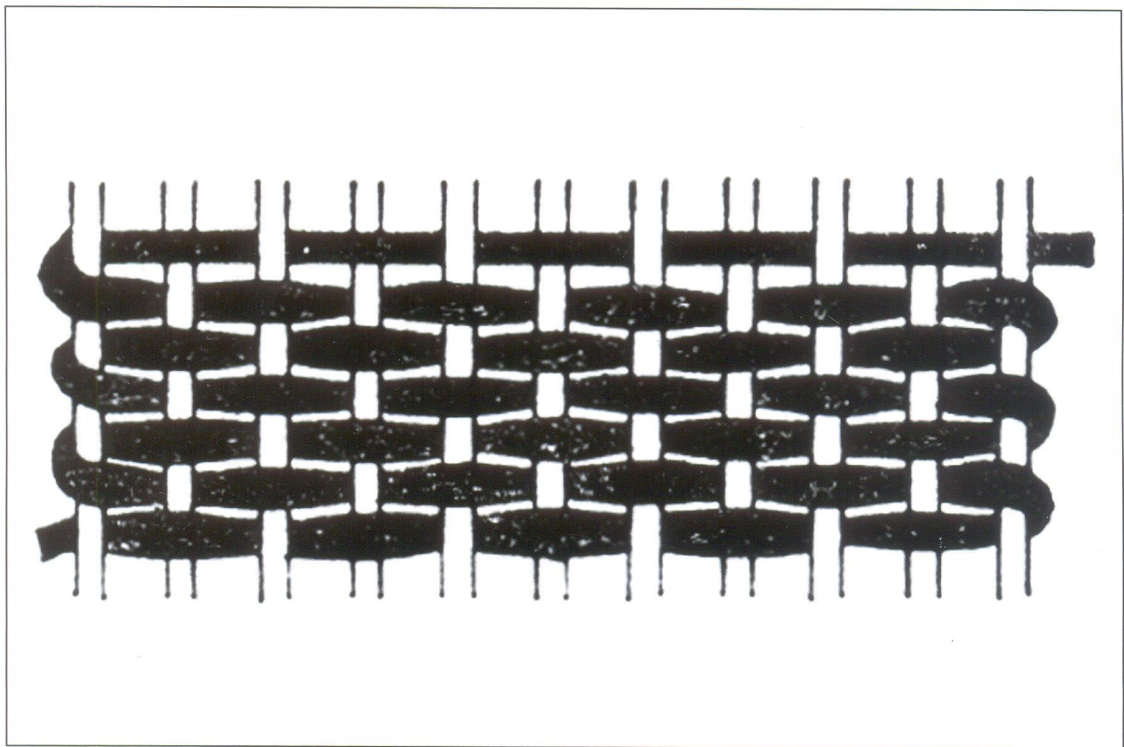

*Способ прокидки утка: полотняное переплетение.*

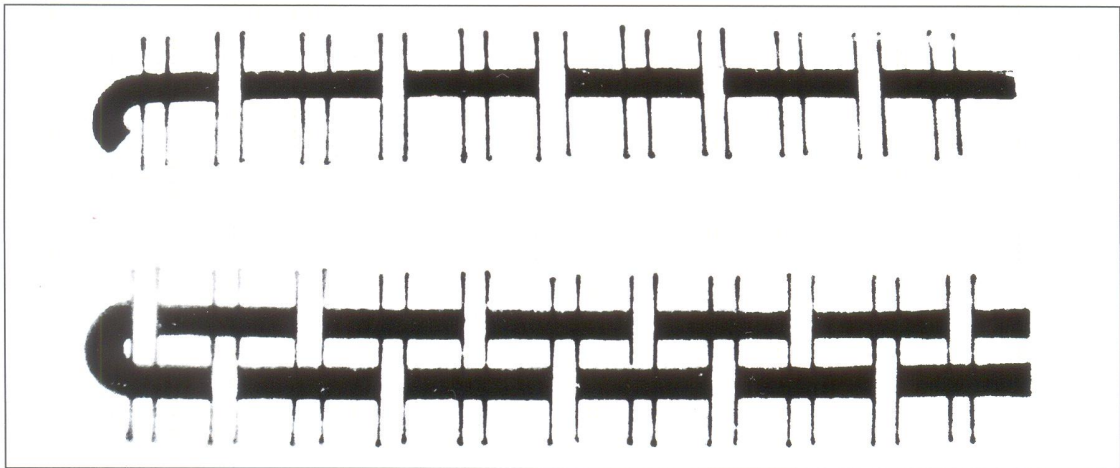

*Способы прокидки утка: через основу; «туда-обратно».*

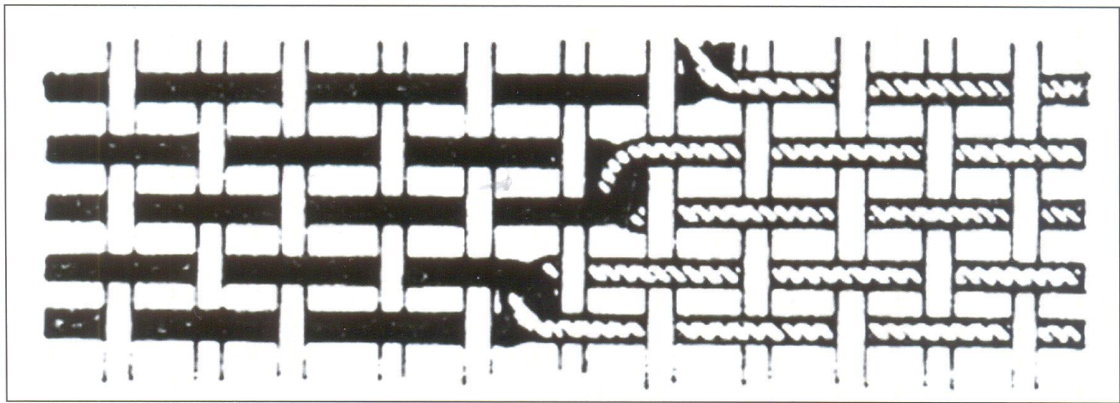

*Простое соединение со сцеплением утков между нитями основы.*

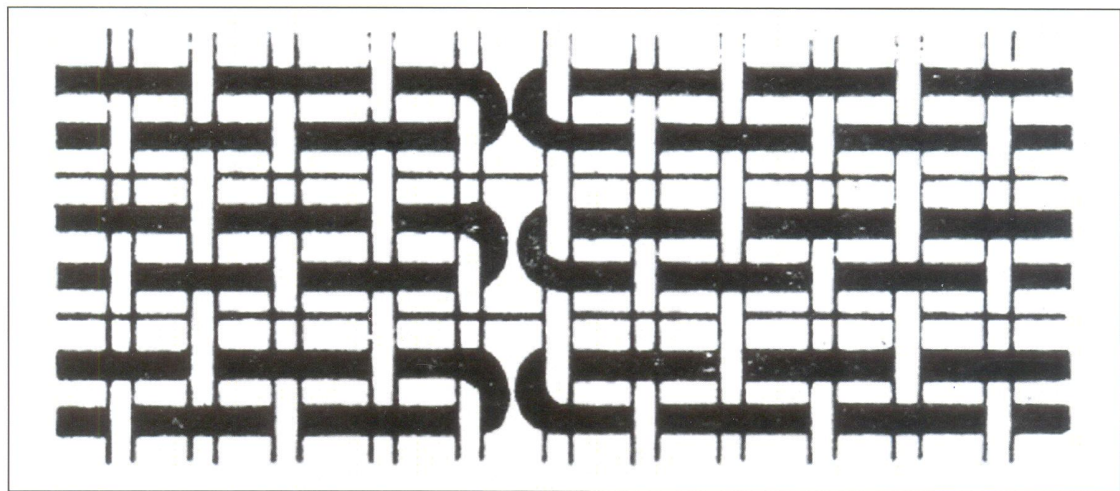

*Способы прокидки утка: соединительная нить.*



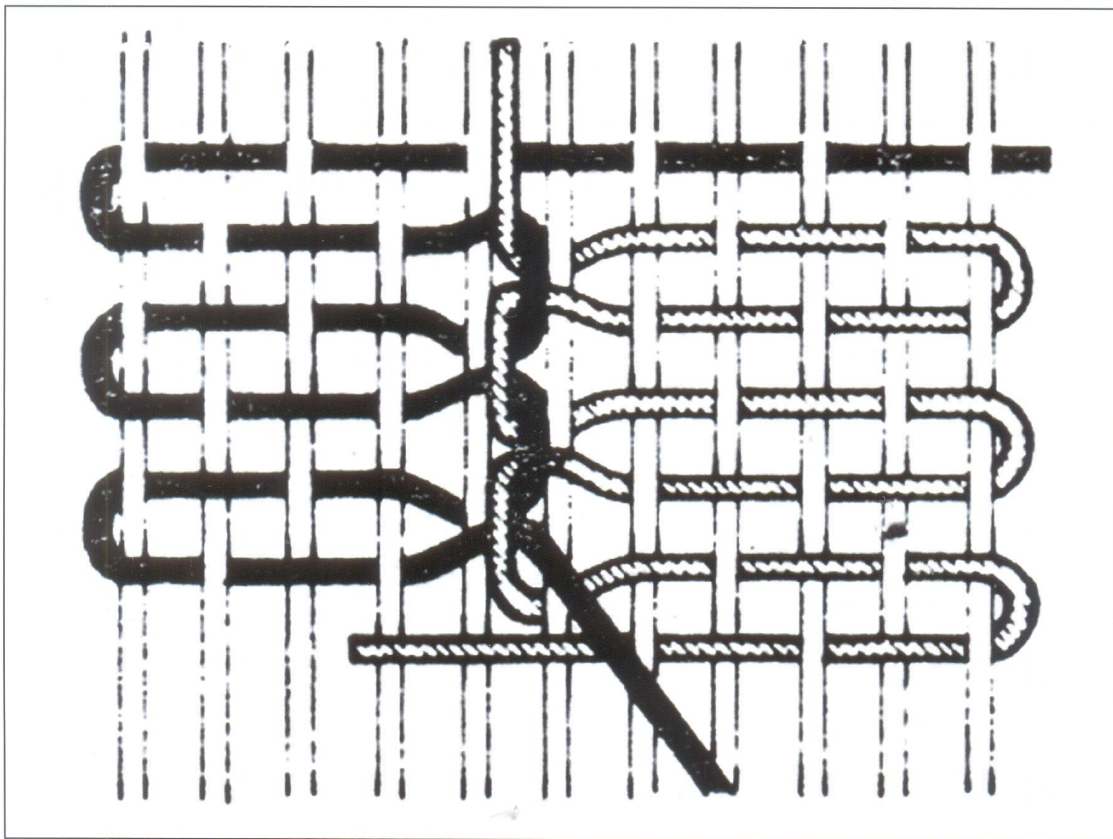

*Способы прокидки утка: двойное соединение со сцеплением утков между нитями основы.*

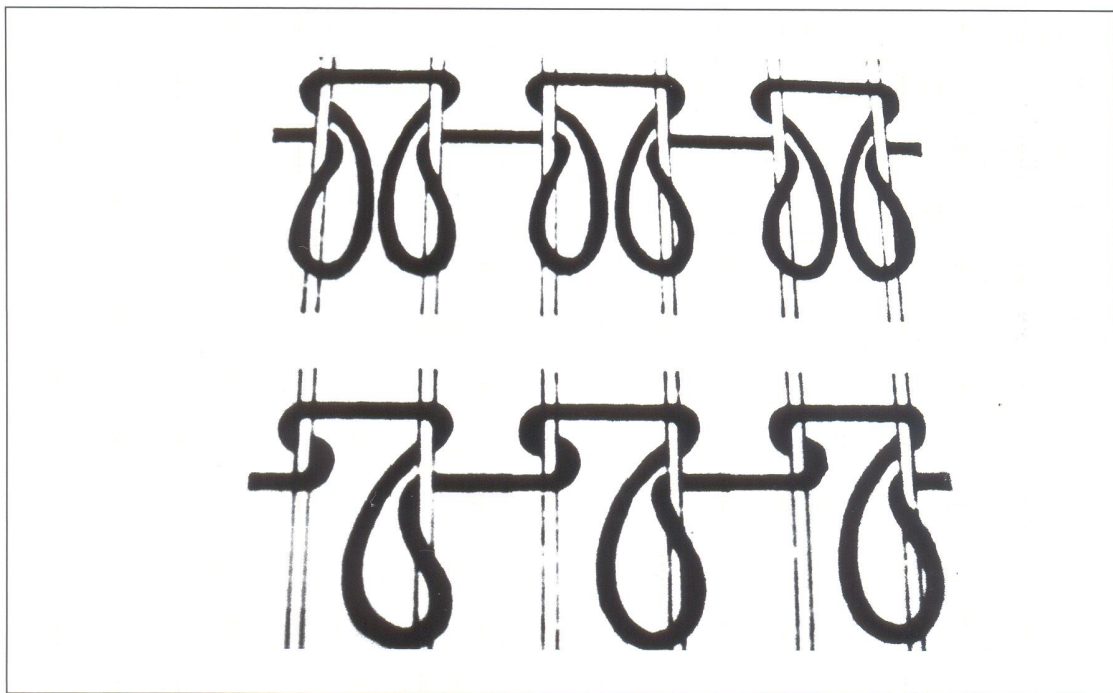

*Ворсовые и махровые техники: махровые петли «ря-раз».*



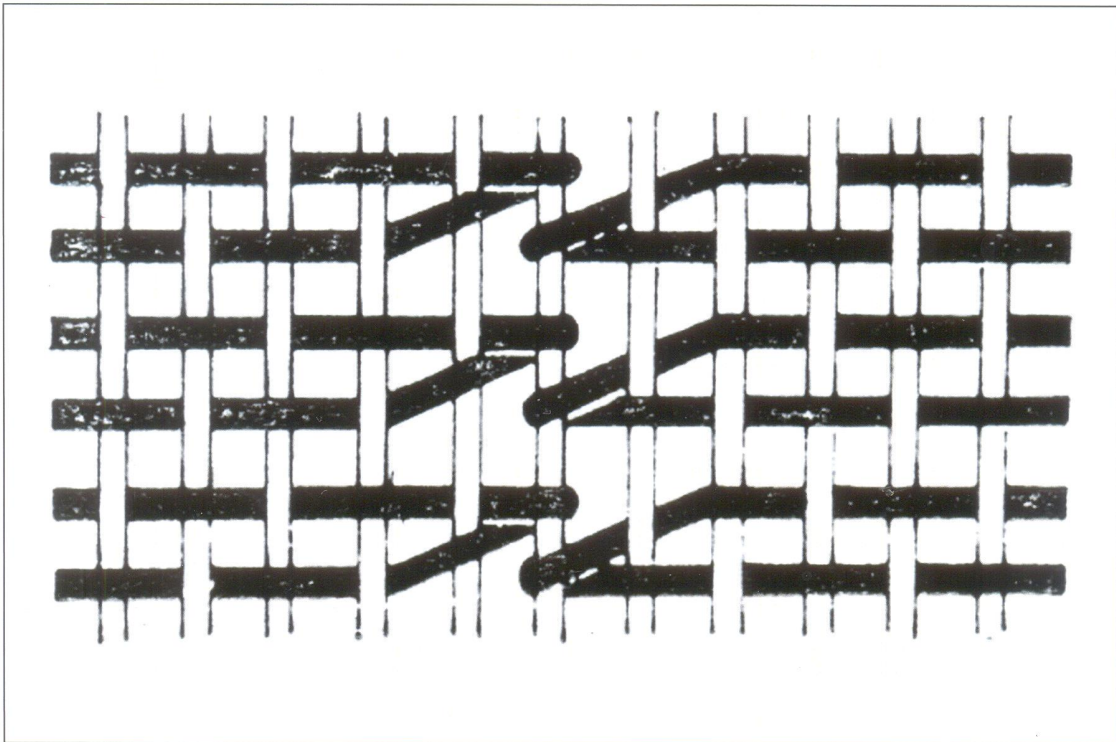

*Способы прокидки утка: простое соединение на общую нить основы.*

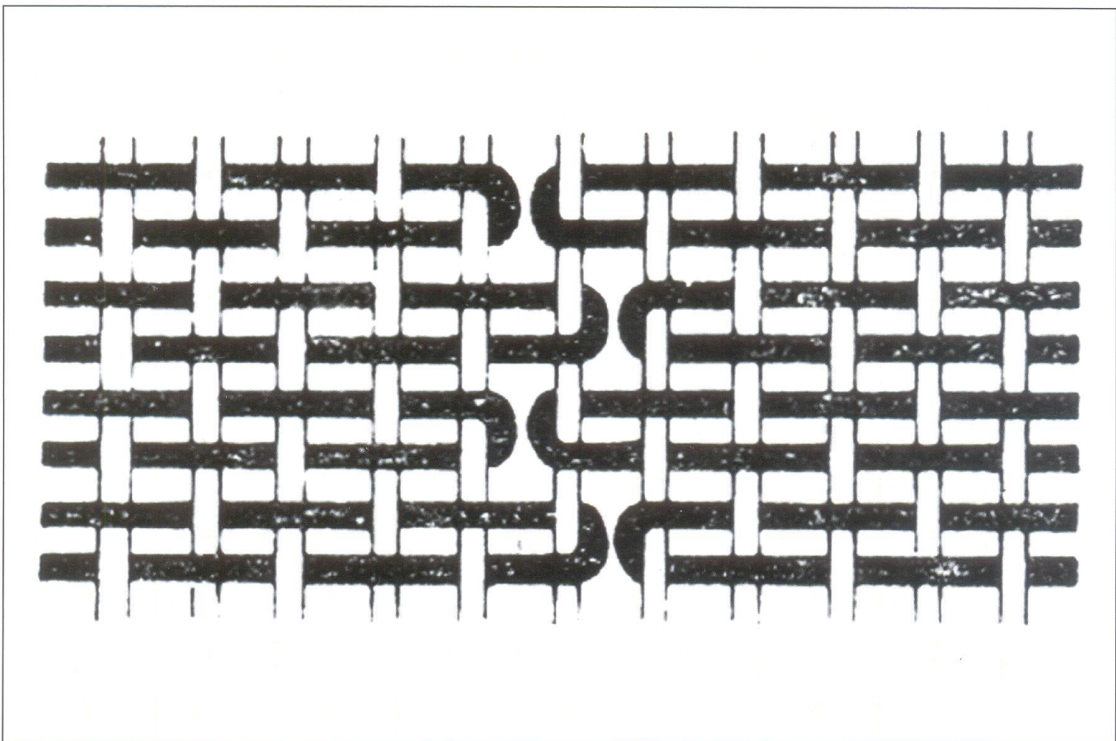

*Способы прокидки утка: компенсированное соединение на разные нити основы или паласная техника*



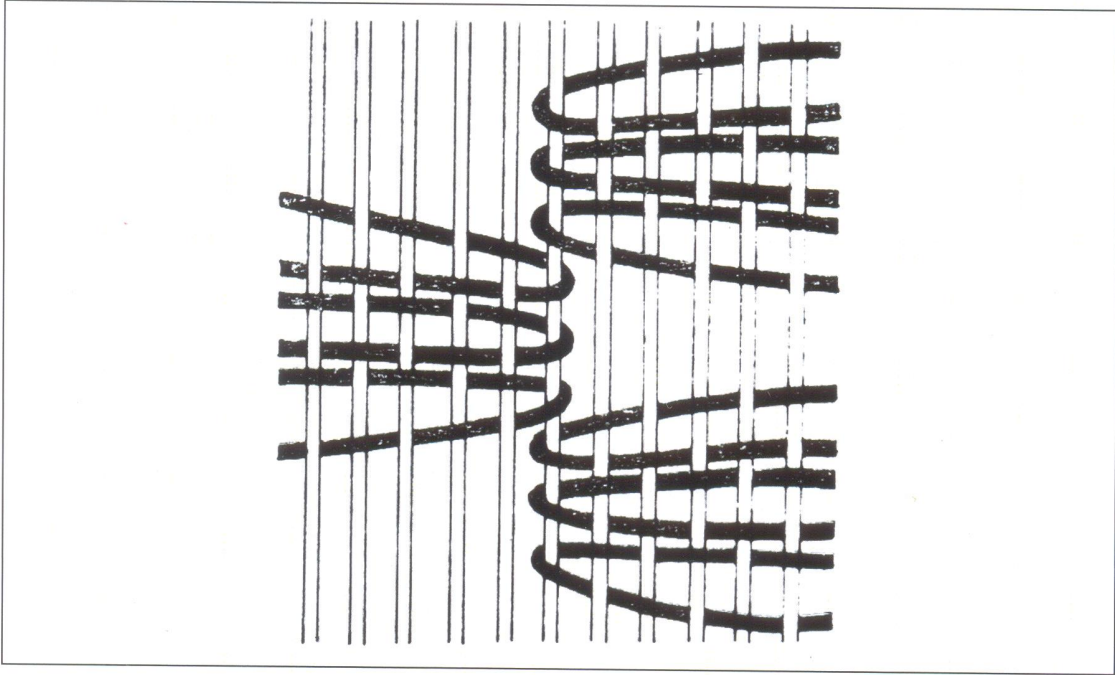

*Способы прокидки утка: простое группированное соединение.*



*Салфетка тканая разными способами соединения нитей 2-3 цветов.*





*Упражнение на разные способы содинения нитей и создание рисунка.*

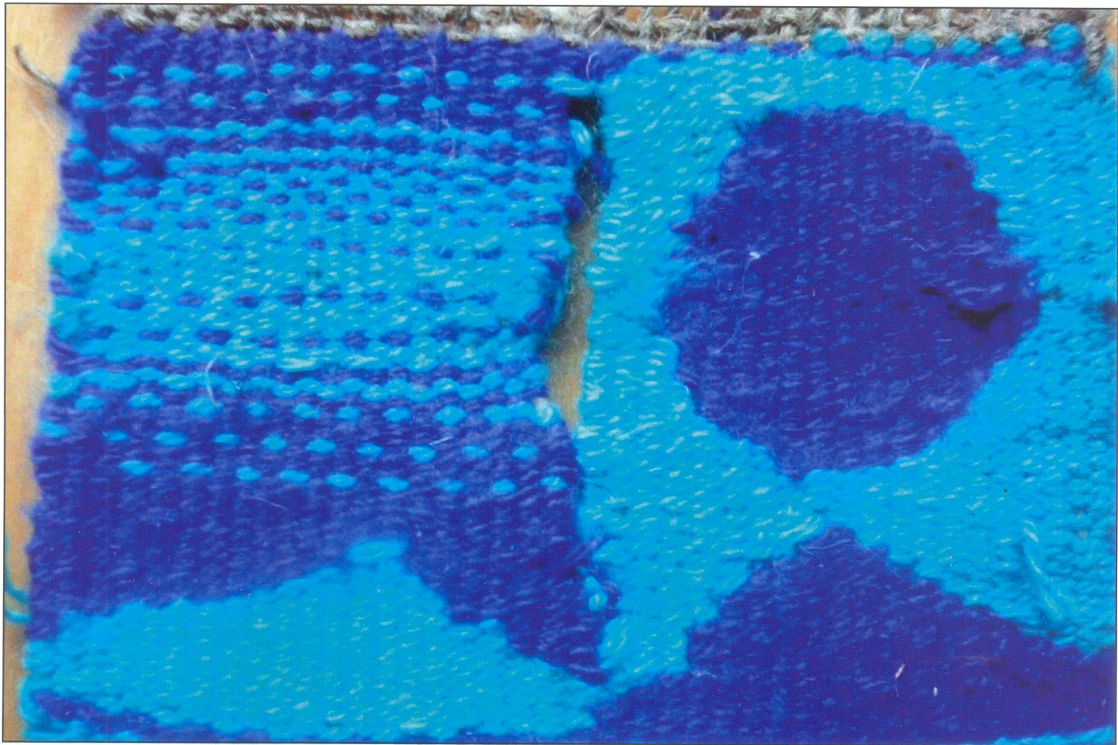

*Упражнение на разные способы содинения нитей и создание рисунка.*



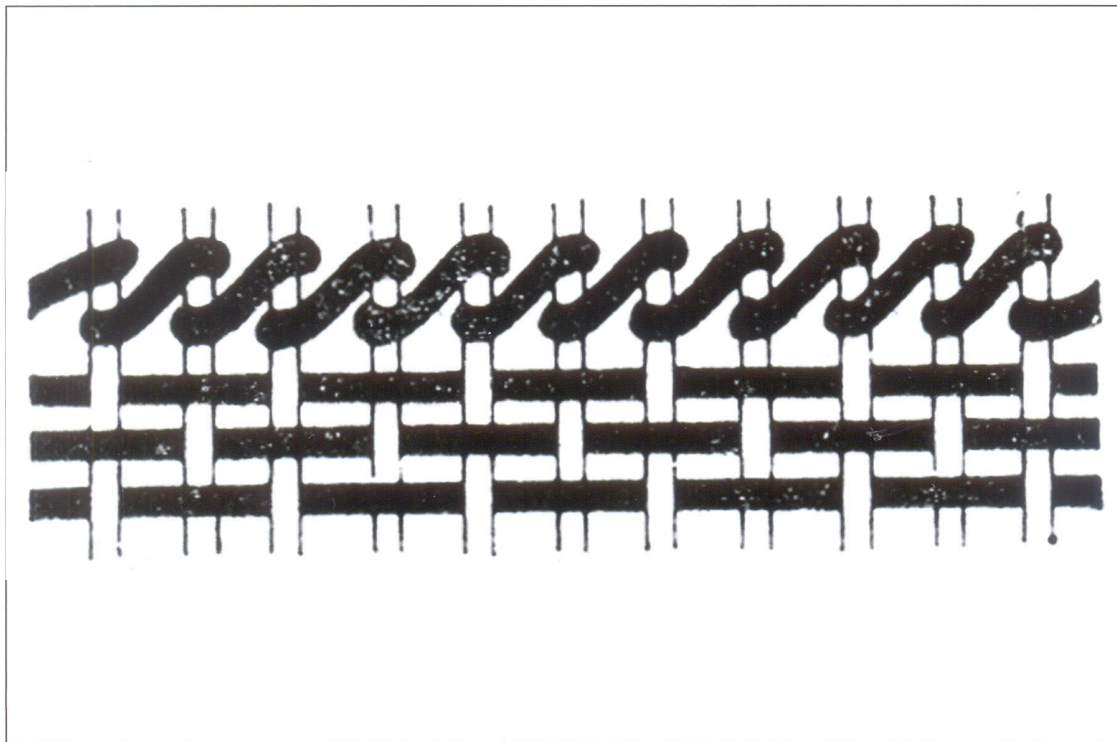

*Обвивание утком двух нитей основы вправо  
с дополнительным утком.*

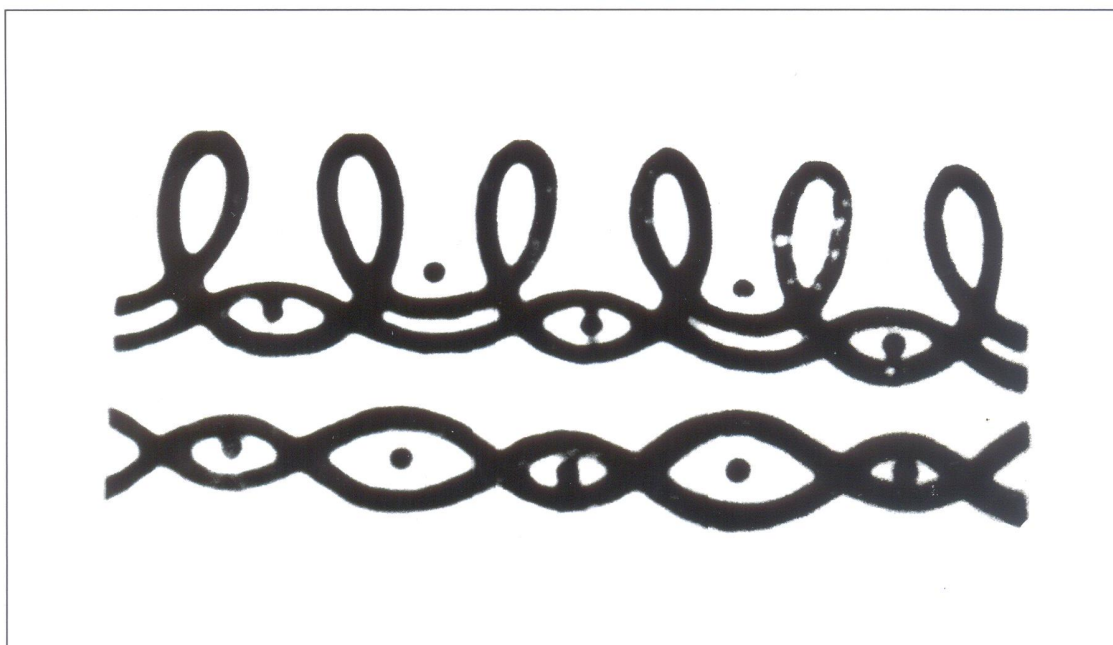

*Букле*



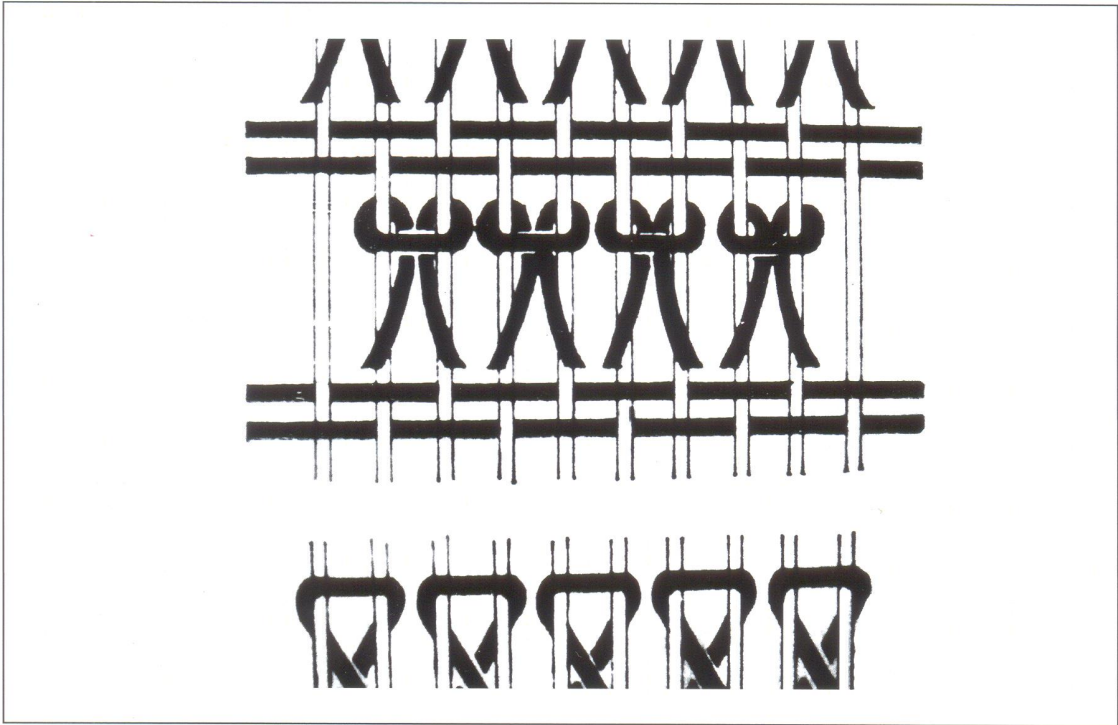

*Ворсовые и махровые техники: узел «гиордес».*

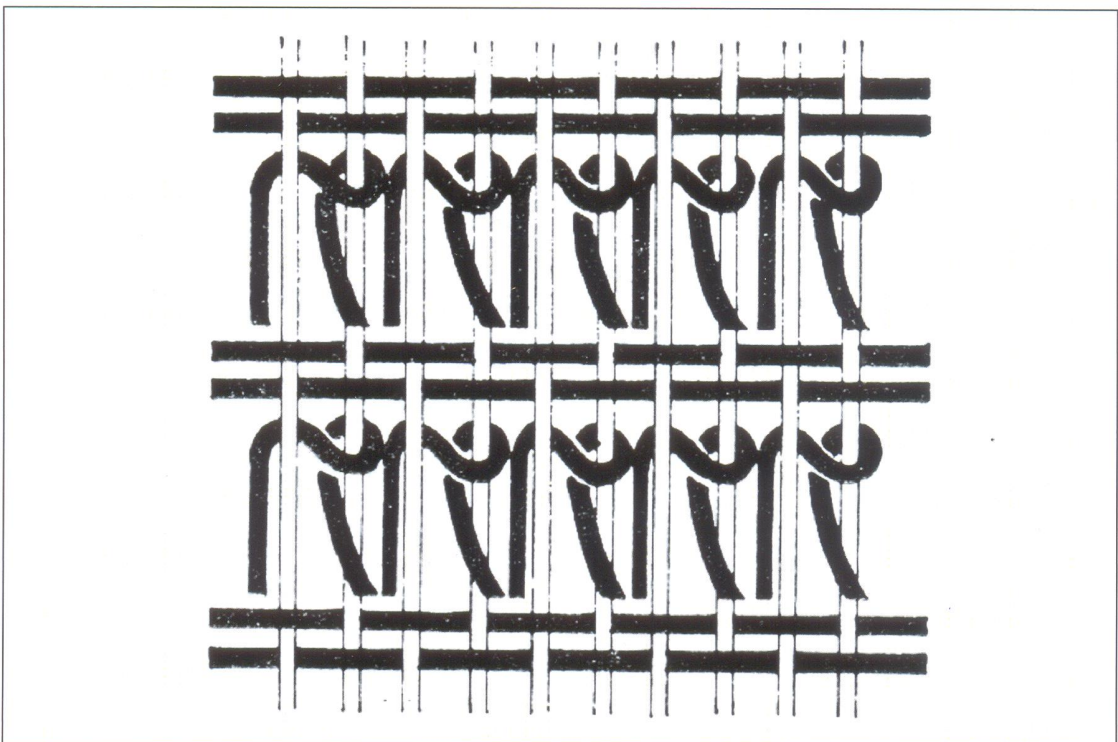

*Ворсовые и махровые техники: узел «сенне».*

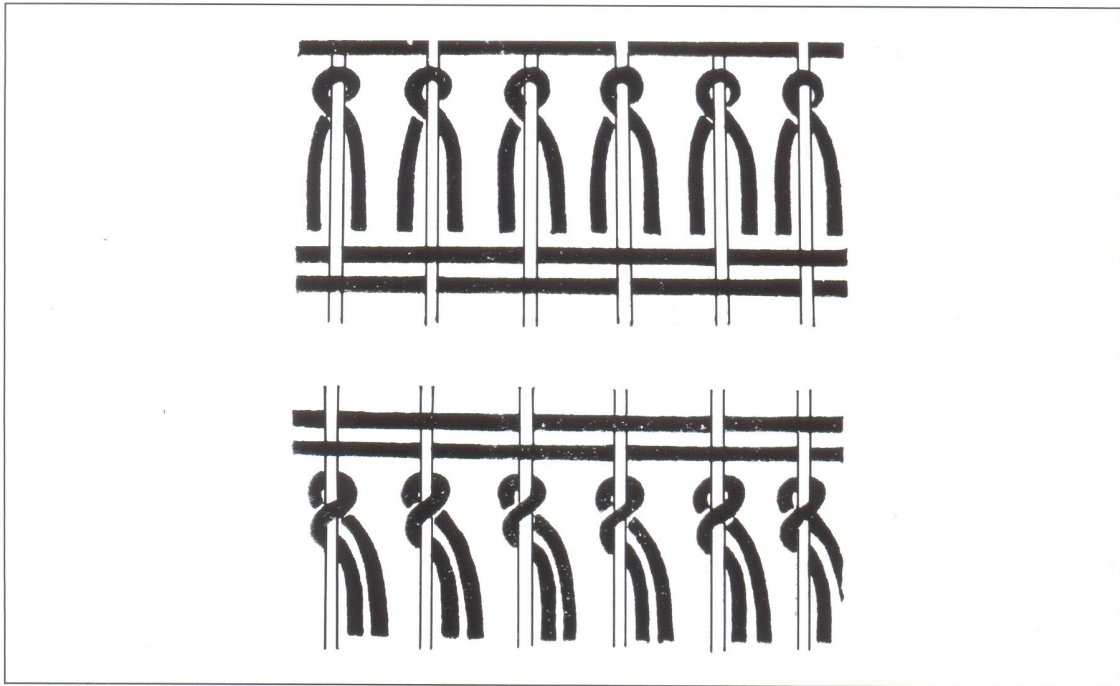

*Ворсовые и махровые техники: «испанские узлы» на одной нити.*

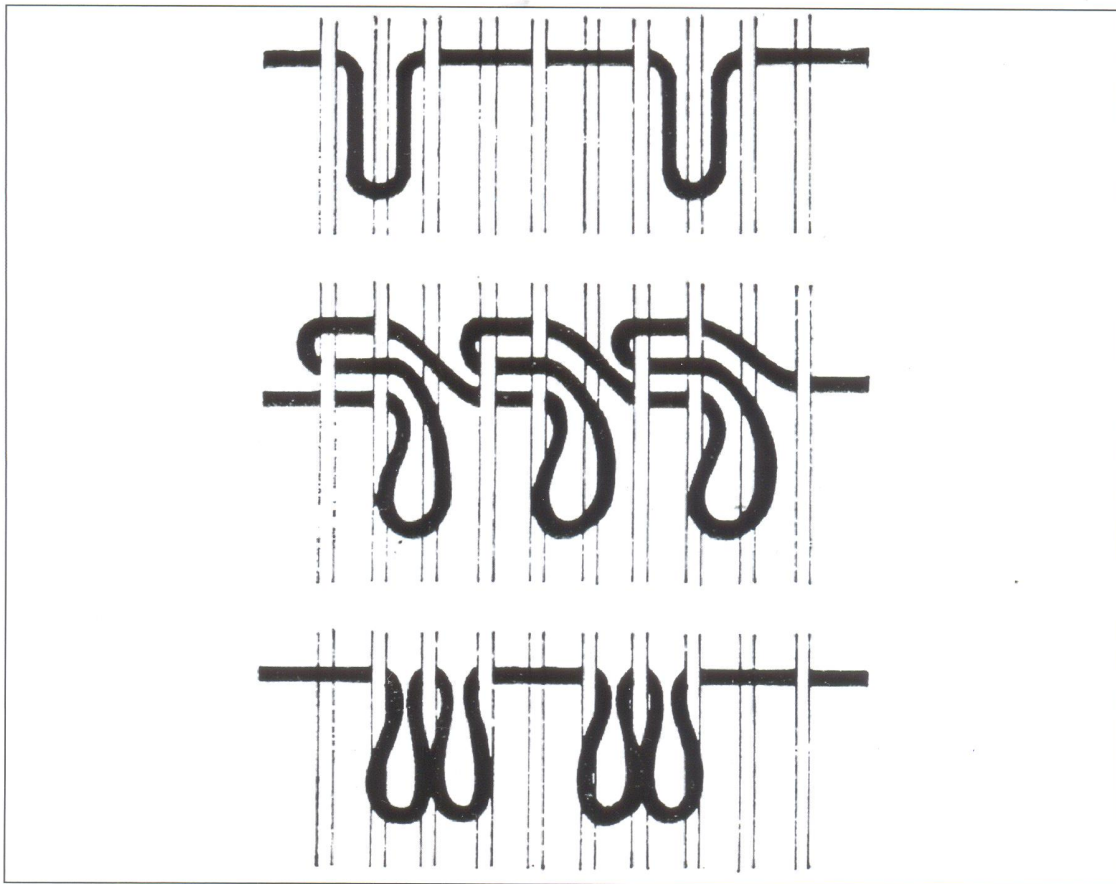

*Ворсовые и махровые техники: коптские махровые узлы.*



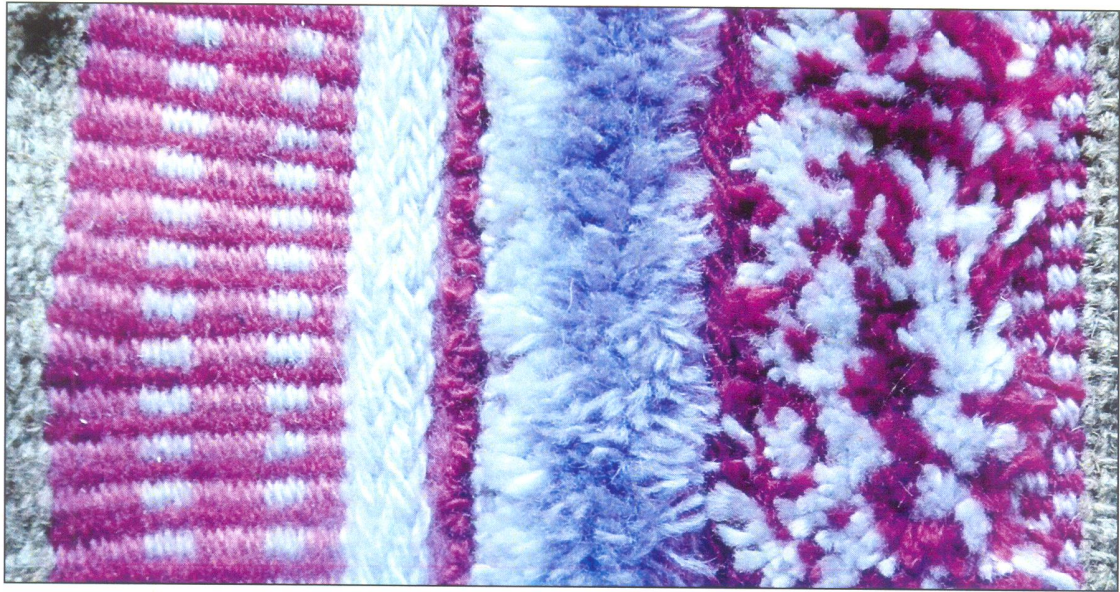

*Салфетка тканая разными ворсовыми и махровыми техниками.*



*Салфетка тканая разными ворсовыми и махровыми техниками.*





*Салфетка тканая разными ворсовыми и махровыми техниками.*

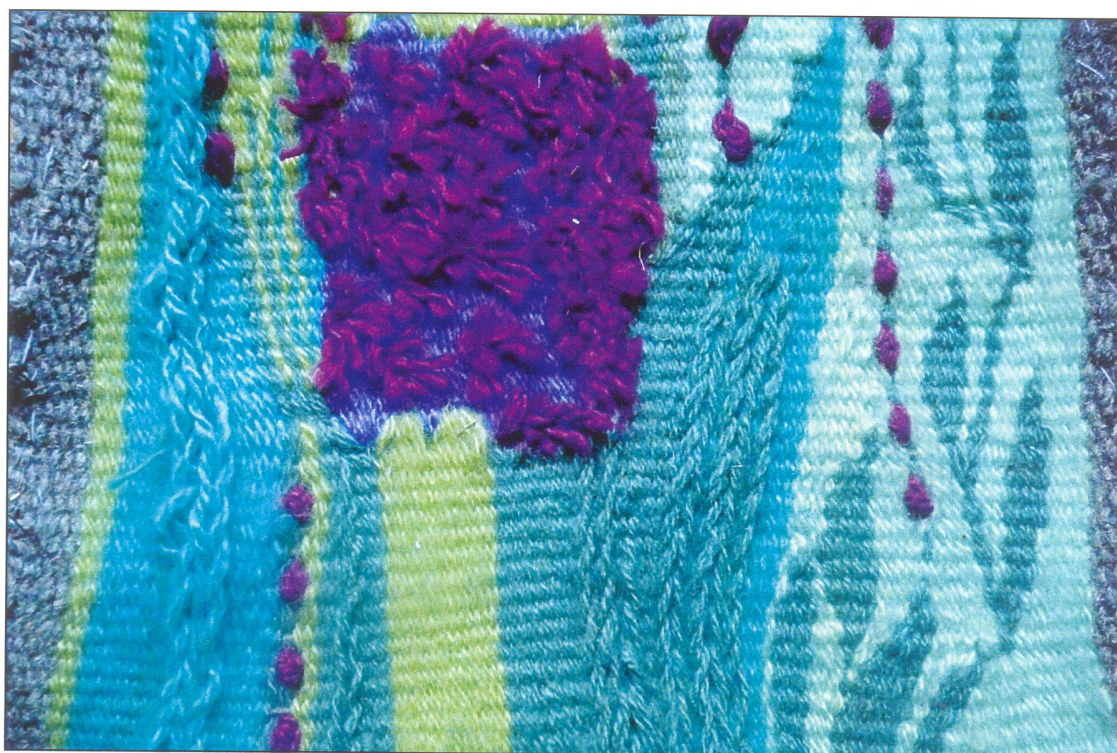

*Мини-гобелен.*



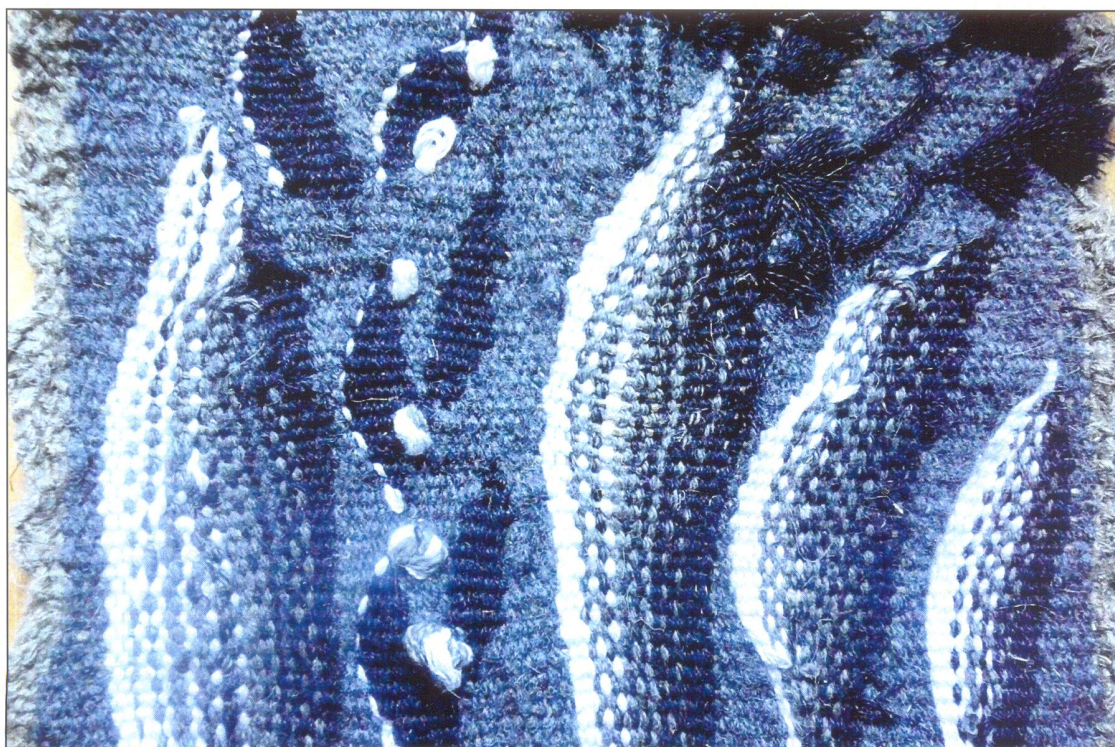

*Мини-гобелен.*



*Мини-гобелен.*



**Издание подготовлено  
по решению Методического совета  
Детской художественной школы г. Пскова.**

**Протокол № 34 от 12.09.2011 г.**

Дизайн - Л.А. Гордеевой.  
Редактор - Т.В. Ганина.  
Компьютерная верстка - Н.Ю. Качанкина.

Отпечатано в ЦОП "Деловая полиграфия".  
Тираж - 50 экз.